



Montage- und Gebrauchsanweisung Installation and user guide

GlenDimplex Am Goldenen Feld 18 | D-95326 Kulmbach | Germany
www.dimplex.digital/scs | info@gdhv.one

Technische Daten:

Nennspannung: 230V~
Nennstrom: 16 A
Schutzart: IP20
Bodensensor (enthalten): NTC, 22 kOhm bei 25 °C
Abschaltfunktion: 1-polig
Funkfrequenz: 868 MHz, max. 10 mW
Umgebungstemperatur für Betrieb: -40 °C bis +40 °C

Konformitätserklärung (DoC)

Glen Dimplex Heating & Ventilation erklärt, dass die in dieser Gebrauchsanleitung beschriebenen Geräte den grundlegenden Anforderungen und anderen relevanten Bestimmungen der EU-Richtlinie 2014/53/EU entsprechen. Wenn Sie eine Kopie der originalen unterschriebenen DoC benötigen, senden Sie bitte eine E-Mail an: info@gdhv.one

Warnung

Produkte mit einem elektronischen Thermostat können keinen Schutz vor Frostschäden garantieren. Sorgen Sie für zusätzlichen Schutz für exponierte Installationen.

Am Ende seiner Lebensdauer muss das Produkt recycelt werden.



Technical data

Rated voltage: 230V~
Rated current: 16 A
Protection class: IP20
Floor sensor (included): NTC, 22kOhm at 25°C
Cut-off function: 1-pole
Radio frequency: 868MHz, max 10mW
Ambient temperature-operation: -40°C to +40°C

Declaration of Conformity (DoC)

Glen Dimplex Heating & Ventilation declares that the equipment described in this user guide, is in compliance with the essential requirements and other relevant provisions of EU Directive 2014/53/EU. If you require a copy of the original signed DoC, please send an e-mail to: info@gdhv.one

Warning

Products with an electronic thermostat cannot guarantee protection against frost damage. Provide extra protection for exposed installations.

At the end of its service life, the product must be recycled.

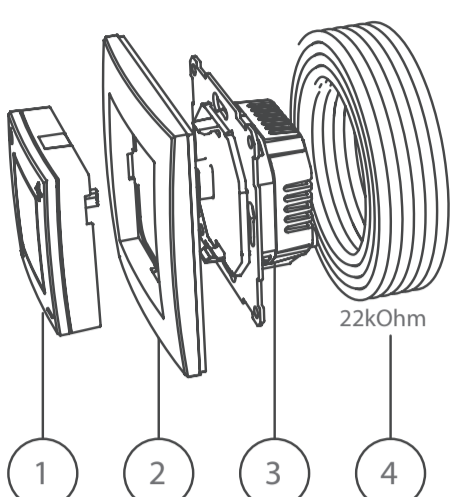

Inhalt

- Schnittstelleneinheit
- Rahmen
- Leistungseinheit
- Bodensensor - 22 kOhm bei 25 °C

Wichtig:

Der Bodensensor muss in einem Rohr installiert werden, das am Ende abgedichtet ist.

Das Produkt darf nur in Anlagen verwendet werden, die den geltenden nationalen Vorschriften entsprechen.

Wenn bei der Installation ein anderer als der im Lieferumfang enthaltene Bodensensor verwendet wird, beachten Sie bitte, dass der Sensoranschluss nicht von der stromführenden Phase getrennt ist.

Contents

- Interface unit
- Frame
- Power unit
- Floor sensor - 22kOhm at 25°C

Important:

The floor sensor must be installed in a tube that is sealed at the end.

The product must only be used in installations that are in accordance with current National regulations.

If a floor sensor, other than the one included in the package, is used in the installation, please note that the sensor connector is not isolated from live phase.

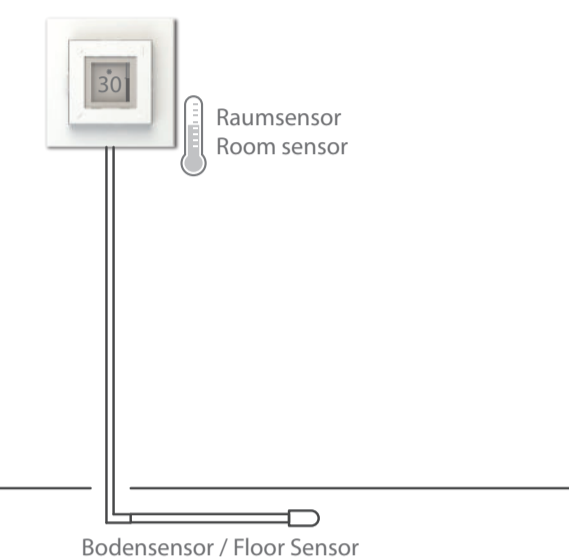

Sensorfunktionalität

Der Thermostat hat vier verschiedene Sensorfunktionen:

Bodensensor:

Misst die Temperatur im Boden.
Temperatureinstellung 7-40 °C.

Raumsensor + Bodensensor (Holzböden):

MÜSSEN VERWENDET WERDEN für Holzböden und temperaturempfindliche Materialien. Messen Luft- und Bodentemperaturen. Temperatureinstellung 7-40 °C, jedoch ist die Bodentemperatur auf max. 27 °C begrenzt.

Raumsensor:

Misst die Lufttemperatur im Raum.
Temperatureinstellung 7-40 °C.

Leistungsregler:

Bestimmt für Fälle, in denen ein Raum- oder Bodensensor nicht einsetzbar ist. Die Last wird innerhalb eines Zyklus von 20 Minuten zwischen 0-100 % ein- und ausgeschaltet.
Einstellungen: 0-10 (0 = 0%, 5 = 50%, 10 = 100%)

Sensor functionality

The thermostat has four different sensor functions:

Floor sensor:

Measures the temperature in the floor.
Temperature setting 7-40°C.

Room sensor + floor sensor (Wooden floors):

MUST BE USED for wooden floors and temperature sensitive materials. Measures air and floor temperatures. Temperature setting 7-40°C, however the floor temperature is limited to max. 27°C.

Room sensor:

Measures the air temperature in the room.
Temperature setting 7-40°C.

Power regulator:

Intended for cases where a room or floor sensor is not applicable. The load is switched on/off between 0-100% within a cycle of 20 minutes.
Settings: 0 - 10 (0 = 0%, 5 = 50%, 10 = 100%)

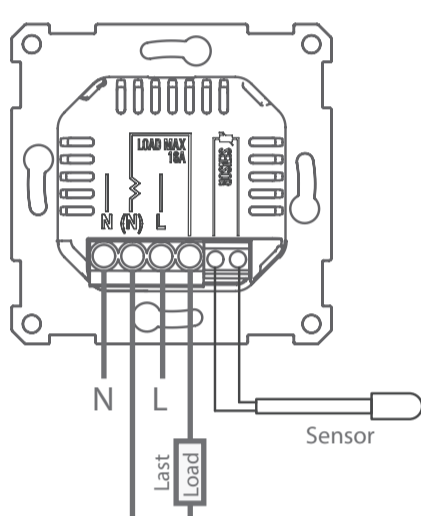

Das Produkt darf nur von einer Elektrofachkraft installiert werden!

Schließen Sie das Netzteil gemäß den Anweisungen auf der Rückseite an. Verfügbare Sensoroptionen sind:

- Raumsensor (im Thermostat integriert)
- Bodensensor (externer Temperatursensor) 22 kOhm bei 25 °C (Standardeinstellung)

Andere kompatible Bodensensorenwerte:

47 kOhm bei 25 °C, 15k Ohm bei 25 °C, 12 kOhm bei 25 °C, 10 kOhm bei 25 °C, 2 kOhm bei 25 °C

Der Thermostat erkennt automatisch, ob ein Bodensensor angeschlossen ist, und verwendet dann die Standardeinstellungen Bodensensor (22 kOhm bei 25 °C). Die Einstellungen können über den Einrichtungsassistenten oder das Menü geändert werden, wenn ein Sensor mit einem anderen Wert verwendet wird. Wenn das Sensorkabel eine Abschirmung hat, darf die Abschirmung nicht mit der Masse verbunden werden.

The product must only be installed by a certified electrician!

Connect the power unit according to the instructions at the back. Available sensor options are:

- Room sensor (Integrated in the thermostat).
- Floor sensor (External temperature sensor) 22kOhm at 25°C (default setting)

Other compatible floor sensor values:

47kOhm at 25°C, 15kOhm at 25°C, 12kOhm at 25°C, 10kOhm at 25°C, 2kOhm at 25°C

The thermostat automatically detects if a floor sensor is connected, and will then use the default settings FLOOR sensor (22kOhm at 25°C). The settings can be changed via the setup wizard or the menu if a sensor with a different value is applied. If the sensor cable has a shield, do not terminate the shield to ground.

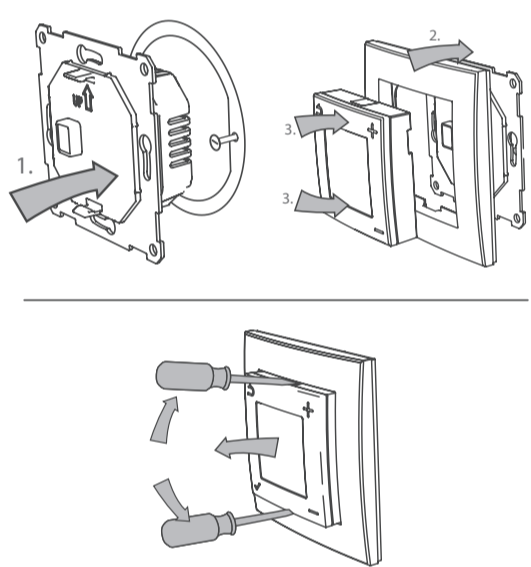

Montage:

- Montieren Sie die Leistungseinheit in die Wandanschlussdose.
- Setzen Sie den Rahmen auf die Leistungseinheit.
- Die Schnittstelleneinheit rastet im Rahmen ein. Stellen Sie sicher, dass die Verriegelungsmechanismen oben und unten befestigt sind.

Demontage:

Stellen Sie vor der Demontage sicher, dass das Produkt vom Stromnetz getrennt ist!
Die Schnittstelleneinheit kann mit einem flachen Schraubendreher entfernt werden. Lösen Sie den Verriegelungsmechanismus oben und unten und ziehen Sie die Schnittstelleneinheit heraus. Der Rahmen ist nun lose und kann entfernt werden. Lösen Sie die Schrauben an der Wandanschlussdose und ziehen Sie die Leistungseinheit heraus.

Assembly:

- Mount the power unit in the wall connection box.
- Place the frame on top of the power unit.
- The interface unit clicks into place inside the frame. Make sure the locking mechanisms are fastened both at the top and the bottom.

Disassembly:

Make sure the product is disconnected from mains before disassembly!

The interface unit can be removed using a flat screwdriver. Loosen the locking mechanism both at the top and bottom, and pull out the interface unit. The frame is now loose and can be removed.

Loosen the screws on the wall connection box and pull out the power unit.

Benutzeroberfläche

Schalten Sie den Thermostat mit dem Schieberegler auf der linken Seite ein und aus. (A)

Oben = Ein
Unten = Bereitschaftsmodus

Der Thermostat hat vier Tasten, eine in jeder Ecke, mit den folgenden Symbolen:

- +** Stellt die gewünschte Temperatur ein. Innerhalb des Menüs werden diese Tasten zum Scrollen nach oben und unten verwendet.
- ↶** Überschreibt den aktuellen Status. Innerhalb des Menüs bringt Sie diese Taste zurück zur vorherigen Ebene.
- ✓** Öffnet das Menü. Innerhalb des Menüs bestätigt diese Taste eine Auswahl oder Einstellung.

User interface

Switch the thermostat on and off by using the slider on the left side. (A)

Up = On
Down = Stand by

The thermostat has four buttons, one in each corner, with the following symbols:

- +** Set the desired temperature. Inside the menu, these buttons are used for scrolling up and down.
- ↶** Will override the current status. Inside the menu, this button takes you back to the previous level.
- ✓** Opens the menu. Inside the menu, this button will confirm a selection or setting.

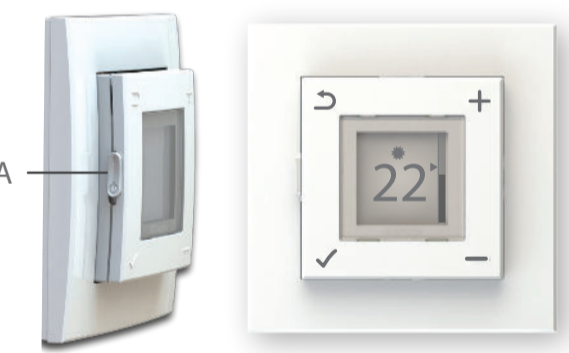

Menüübersicht

Standard-einstellungen

Tastensperre	Drücken und halten Sie ✓ und ↶ für 5 Sekunden.	
Zeiteinstellung	Stellt aktuellen Tag und die Uhrzeit ein	
Wochenprogramm	Stellt wöchentliches Programm ein	
Sprache	Deutsch	
	English	
	Français	
	Italiano	
	Polski	
	Nederlands	
Hintergrundbeleuchtung	Stellt Hintergrundhelligkeit ein.	
Erweitert	Assistent starten	
	Sensor	Bodensensor
		Raum+Boden
		Raumsensor
	Sensorwert (verfügbar, wenn Bodensensor angeschlossen ist)	Leistungsregler
		47 kΩ - 25 °C
		22 kΩ - 25 °C
15 kΩ - 25 °C		
12 kΩ - 25 °C		
10 kΩ - 25 °C		
2 kΩ - 25 °C		
SCS-Hub	Verbinden/Trennen	
Kalibrieren (deaktiviert im Leistungsreglermodus)		

Einrichtungsassistent

Im Falle einer Installation, bei der die Standardeinstellungen nicht anwendbar sind, kann der Einrichtungsassistent ein nützliches Werkzeug sein.

Menu overview

Default settings

Keylock	Press and hold ✓ and ↶ for 5 sec.	
Set the time	Set the current day and time	
Weekly program	Setting a weekly program	
Language	Deutsch	
	English	
	Français	
	Italiano	
	Polski	
	Nederlands	
Backlight	Set backlight level.	
Advanced	Start wizard	
	Sensor	Floor sensor
		Room+Floor
		Room sensor
		Power regulator
	Sensor value (available when floor sensor is connected)	47kΩ-25°C
		22kΩ-25°C
		15kΩ-25°C
		12kΩ-25°C
		10kΩ-25°C
2kΩ-25°C		
SCS Hub	Connect/disconnect	
Calibrate (disabled in power reg.mode)		

Setup wizard

In the case of an installation where the default settings are not applicable, the setup wizard can be a useful tool.



Menü öffnen
Open menu

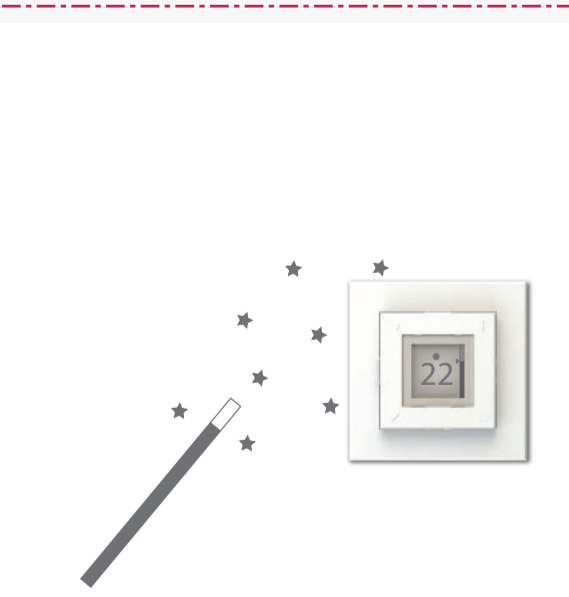

Gehen Sie zu „Menü > Erweitert > Assistent starten“, um die Thermostateinstellungen Schritt für Schritt zu bearbeiten. Die Einstellungen können später über das Menü oder durch erneutes Ausführen des Assistenten geändert werden.

Das Thermostat verfügt über einen integrierten Funkempfänger für den Dimplex SCS Hub sowie für die direkte Verbindung mit Dimplex Sense.

Verbinden Sie den Thermostat über die automatische Suche in der App mit dem Dimplex SCS Hub. Schieben Sie den Schalter von „Bereitschaftsmodus“ auf „Ein“, während die App nach Einheiten sucht.

Während der Suche zeigt der Thermostat seinen ID-Code im Display an. Der ID-Code kann zur manuellen Registrierung verwendet werden.

Bei Anschluss an den Dimplex SCS Hub kann die Temperatur entweder am Thermostat oder über die App eingestellt werden. Änderungen werden automatisch zwischen dem Thermostat und der App synchronisiert. (Gilt nicht im Leistungsreglermodus.)

Go to “Menu > Advanced > Start wizard” to edit the thermostat settings step by step.

The settings can later be altered via the menu, or by running the wizard once more.

The Thermostat has an integrated radio receiver for Dimplex Hub, and also for direct connection with Dimplex Sense.

Connect the thermostat to Dimplex SCS Hub by using automatic search in the app. Slide the switch from standby to on while the app is searching for units.

While searching, the thermostat will show its ID-code in the display. The ID-code can be used for manual registration.

When connected to the Dimplex SCS Hub, the temperature can be set either on the thermostat or via the app. Changes will automatically be synchronised between the thermostat and the app. (Does not apply when in power regulator mode.)

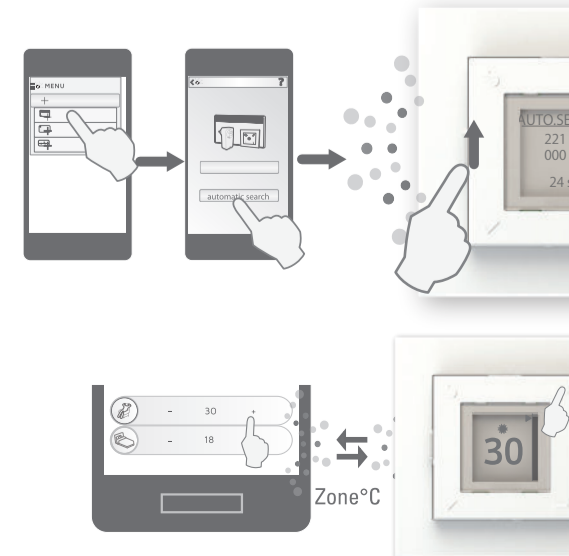



Einstellen von Tag und Uhrzeit

Beim ersten Start fordert Sie der Thermostat auf, den aktuellen Tag und die aktuelle Uhrzeit einzustellen.

Verwenden Sie die Tasten **+** und **-**, um den aktuellen Tag auszuwählen. Bestätigen Sie die Auswahl, indem Sie **✓** drücken.

Als nächstes stellen Sie mit den Tasten **+** und **-** die Stunde ein (24-Stunden-Uhr). Bestätigen Sie erneut mit **✓**. Wiederholen Sie dies, um die Minuten einzustellen.

Nach einem Stromausfall oder ähnlichem müssen Sie möglicherweise den Tag und die Uhrzeit neu einstellen. Falls dies nötig sein sollte, wechselt der Thermostat, wenn er wieder Strom hat, direkt zum Einstellbildschirm.

Um eine falsche Tages- und Zeiteinstellung zu korrigieren, rufen Sie „Menü > Zeit einstellen“ auf.

Der aktuelle Tag und die aktuelle Uhrzeit werden ausgeblendet, wenn die Tastensperre aktiviert und die Hintergrundbeleuchtung gedimmt ist.

Die Tages- und Zeiteinstellung ist nicht verfügbar, wenn der DTB-2R an den Dimplex SCS Hub angeschlossen ist.

Setting the day and time

At first startup the thermostat will ask you to set the current day and time.

Use the **+** and **-** buttons to select the current day. Confirm the selection by pressing **✓**.

Next, use the **+** and **-** buttons to set the hour (24H clock). Confirm again with **✓**. Repeat to set the minutes.

After a power outage or similar, you may need to set the day and time again. If needed, the thermostat will go directly to the settings screen when the power is turned back on.

To correct an incorrect day and time setting, enter the "Menu > Set time".

The current day and time is hidden when the keylock is on, and when the backlight is dimmed down.

Day and time setting is unavailable when DTB-2R is connected to Dimplex SCS Hub.

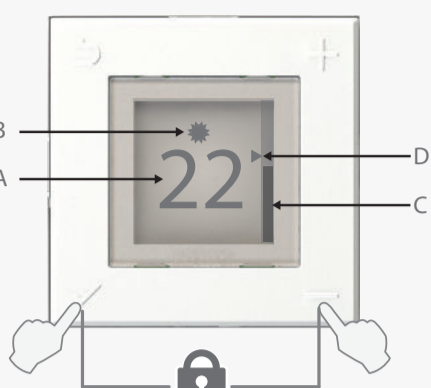

Tastensperre ein/aus: Drücken Sie **✓** und **-** und halten Sie sie für 5 Sekunden gedrückt.

Keylock on/off: press and hold **✓** and **-** for 5 seconds

Hauptbildschirm

A: Anzeige der Solltemperatur.*

Bei Betrieb als Leistungsregler wird die eingestellte Leistung angezeigt.

B: Symbol für den aktuellen Modus:

- ☀️ Komfort (roter Hintergrund)
 - 🌙 Öko (grüner Hintergrund)
 - ❄️ Abwesend (blauer Hintergrund)
 - ⊘ Aus (grauer Hintergrund)
- } Dimplex SCS Hub erforderlich

C: Thermometerbalken zeigt am Sensor gemessene Temperatur an. Der kleine Pfeil (D) entspricht der eingestellten Temperatur. Der Thermometerbalken steigt und fällt entsprechend der gemessenen Raum- oder Bodentemperatur. Wenn das Heizelement eingeschaltet ist, pulsiert der Balken.

*Siehe auch „Kalibrieren der eingestellten Temperatur“.

Main screen

A: Displays the set temperature.*

When operating as a power regulator, the set power output is displayed.

B: Icon showing the current mode:

- ☀️ Comfort (Red background)
 - 🌙 Eco (Green background)
 - ❄️ Away (Blue background)
 - ⊘ Off (Grey background)
- } Dimplex SCS Hub or required.

C: Thermometer bar showing the measured temperature on the sensor. The small arrow (D) corresponds with the set temperature. The thermometer bar will rise and fall according to the measured room or floor temperature. When the heating element is on, the bar pulsates.

*Also see "Calibrate the set temperature".

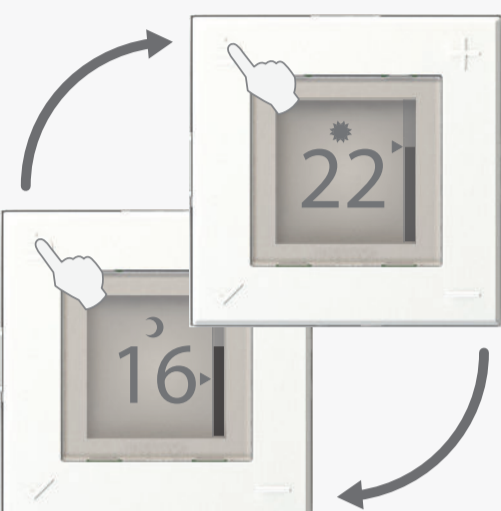

Überschreiben des aktuellen Modus

Einmaliges Drücken von **↶** ändert den Thermostatmodus von „Komfort“ auf „Öko“ oder umgekehrt. Die Überschreibung dauert bis zur nächsten Änderung im Wochenprogramm des Thermostats. Falls das Wochenprogramm unverändert bleibt, wird die Überschreibung um 03:00 Uhr beendet. Drücken Sie erneut **↶**, um die Überschreibung manuell zu beenden.

Wenn der Thermostat an den Dimplex SCS Hub angeschlossen ist, bleibt die Überschreibung so lange bestehen, bis ein neues Signal vom Energiekontrollsystem gesendet wird. Um die Überschreibung manuell zu beenden, drücken Sie **↶**.

Wenn der aktuelle Thermostatmodus „Abwesend“ oder „Aus“ ist, ändert das Drücken der Überschreibtaste den Modus in „Komfort“.

Bei Betrieb als Leistungsregler verwendet der DTB-2R im Abwesenheitsmodus dieselbe Ausgangsleistung wie im Öko-Modus.

Overriding the current mode

Pressing **↶** once will change the thermostat mode from Comfort to Eco, or vice versa. The override lasts until the next change in the thermostat's weekly program. In the case of a weekly program with no changes, the override will be terminated at 03:00. Press **↶** again to stop the override manually.

If the thermostat is connected to Dimplex SCS Hub, the override will last until a new signal is sent from the energy control system. To end the override manually, press **↶**.

If the current thermostat mode is Away or Off, pressing the override button will change the mode to Comfort.

When operating as a power regulator, DTB-2R will use the same power output in Away mode as in Eco mode.



Lokales Wochenprogramm

Der Thermostat kann mit einem lokalen Wochenprogramm programmiert werden, um Energie zu sparen in Zeiten, in denen Sie schlafen oder abwesend sind. Ein Wochenprogramm für Ihren Zeitplan spart Energie, ohne Ihren Komfort zu beeinträchtigen.

Wenn der Thermostat an den Dimplex SCS Hub angeschlossen ist, wird das lokale Wochenprogramm deaktiviert. Der Thermostat folgt dann dem Programm des Energiekontrollsystems.

Um den Thermostat von einem Dimplex SCS-Hub zu trennen, muss der DTB-2R aus der App gelöscht werden. Wählen Sie anschließend im DTB-2R-Menü „Erweitert > Dimplex-Hub > Hub trennen“. Nach dem Trennen der Verbindung setzt der Thermostat das lokale Wochenprogramm fort.

Local weekly program

The thermostat can be programmed with a local weekly program to save energy during periods when you are asleep or away. A weekly program fit for your schedule will save energy without compromising your comfort.

If the thermostat is connected to Dimplex SCS Hub, the local weekly program is deactivated. The thermostat will then follow the program from the energy control system.

To disconnect the thermostat from a Dimplex SCS Hub, the DTB-2R must be deleted from the app. Next, in the DTB-2R menu, select "Advanced > Dimplex Hub > Disconnect Hub". When disconnected, the thermostat will resume the local weekly program.

Beispiel - Example

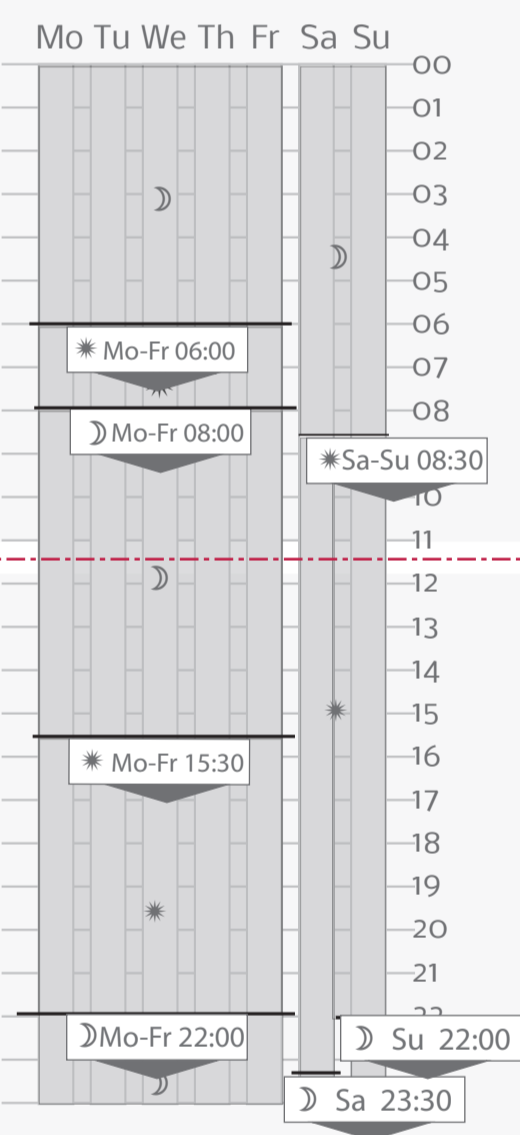

Einrichten eines Wochenprogramms

Ein Wochenprogramm unterteilt die Woche in Zeiträume, in denen der Thermostat entweder im Komfort- oder im Öko-Modus ist. Ein Zeitraum wird definiert durch Einstellen:

- 1: Der Tage, an denen der Zeitraum aktiv sein soll.
- 2: Wann die gewünschte Temperatur erreicht sein soll.
- 3: Des Modus, ☀️ Komfort oder 🌙 Öko

Zum Beispiel: ☀️ Mo-Fr 06:00

Dieser Zeitraum stellt sicher, dass die gewünschte Komforttemperatur von Montag bis Freitag bis um 06:00 Uhr erreicht wird. Der Thermostat berechnet die Startzeit, um die richtige Temperatur zur richtigen Zeit zu erreichen. (Gilt nicht im Leistungsreglermodus.)

Ein Zeitraum dauert an, bis ein neuer Zeitraum beginnt. Alle Zeiträume müssen mit einer Startzeit und einem Startmodus definiert werden.

Es wird empfohlen, vor der Programmierung des Gerätes einen Plan der benötigten Zeiträume zu erstellen.

Setting up a weekly program

A weekly program divides the week into time periods where the thermostat will be in either Comfort or Eco mode. A time period is defined by setting:

- 1: The day(s) the period should be active.
- 2: When the desired temperature should be reached.
- 3: The mode, ☀️ Comfort or 🌙 Eco.

For example: ☀️ Mo-Fr 06:00

This period makes sure the desired comfort temperature is reached by 06:00 on Monday through Friday. The thermostat calculates the startup time in order to reach the right temperature at the right hour. (Does not apply when in power regulator mode.)

A time period lasts until a new time period takes over. All periods must be defined with a startup time and mode.

It is advised to make a plan of the time periods needed, before programming the device.

Hinzufügen eines neuen Zeitraums

Gehen Sie zu „Menü > Wochenprogramm“, um dem Wochenprogramm einen neuen Zeitraum hinzuzufügen. Wählen Sie „+ Neu hinzufügen“, um einen neuen Zeitraum zu erstellen.

Wählen Sie zunächst die Tage aus, für die der neue Zeitraum aktiv sein soll. Es kann eine Gruppe von Tagen (Mo-Fr, Sa-Su, Mo-Su) oder ein einzelner Tag ausgewählt werden. Bestätigen Sie durch Drücken von **✓**.

Stellen Sie anschließend die Zeit ein, zu der die gewünschte Temperatur erreicht werden muss. Stellen Sie die Stunde und die Minuten mit **+** und **-** ein. Die Minuten können in Intervallen von 15 Minuten eingestellt werden. Bestätigen Sie mit **✓**.

Abschließend wird der Modus für den Zeitraum ausgewählt. Dieser kann entweder „Komfort“ oder „Öko“ sein. Bestätigen Sie mit **✓**.

Der neue Zeitraum befindet sich im Wochenprogramm nun in der Liste der aktiven Zeiträume.

Add a new time period

Go to "Menu > Weekly program" to add a new time period to the weekly program. Select "+ Add new" to create a new period.

First, select the day(s) for which the new time period should be active. A group of days (Mo - Fr, Sa - Su, Mo - Su), or a single day can be selected. Confirm by pressing **✓**.

Next, set the time for when the desired temperature must be reached. Set the hour and minutes using **+** and **-**. The minutes can be set at 15 min intervals. Confirm with **✓**.

Finally, the mode for the time period is selected. This can be either Comfort or Eco. Confirm with **✓**.

The new time period can now be found in the list of active periods in the weekly program.



Bearbeiten oder Löschen eines Zeitraums

Um einen Zeitraum im Wochenprogramm zu bearbeiten oder zu löschen, gehen Sie zu „Menü > Wochenprogramm“. Wählen Sie aus der Liste der aktiven Zeiträume den Zeitraum aus, den Sie bearbeiten oder löschen möchten. Bestätigen Sie die Auswahl mit **✓**.

Das nächste Menü bietet die Wahl zwischen „Bearbeiten“ oder „Löschen“. Bestätigen Sie Ihre Auswahl mit **✓**.

Wenn Sie „Bearbeiten“ wählen, gelangen Sie zur Erstellung von Tag(en), Zeit und Modus. Nehmen Sie die erforderlichen Einstellungen vor und bestätigen Sie mit **✓**.

Das Löschen eines Zeitraums entfernt ihn aus dem Wochenprogramm und aus der Liste der aktiven Zeiträume.

Edit or delete a time period

To edit or delete a time period in the weekly program, go to "Menu > Weekly program". From the list of active time periods, select the one you want to edit or delete. Confirm the selection with **✓**.

The next menu offers the choice to "Edit" or "Delete". Confirm your selection with **✓**.

Selecting "Edit" will take you to the setting of day(s), time and mode selection. Make the adjustments needed and confirm with **✓**.

Deleting a time period will remove it from the weekly program and from the list of active time periods.



Hintergrundbeleuchtung

Wenn der Thermostat bedient wird, leuchtet die Anzeige auf, um die Sichtbarkeit zu verbessern. Nach einer Weile wird das Licht wieder dunkler.

Abhängig von der Helligkeit des Raums möchten Sie möglicherweise die gedimmte Hintergrundbeleuchtung des Thermostats anpassen. Einige Räume können mehr Licht als andere benötigen.

Um den gedimmten Pegel der Hintergrundbeleuchtung einzustellen, wählen Sie „Menü > Hintergrundbeleuchtung“ aus und wählen Sie dann zwischen: Maximal, Hell, Normal oder Dunkel.

Backlight

When the thermostat is operated, the display will light up to improve visibility. After a little while, the light will dim back down.

Depending on the room's brightness, one may wish to adjust the dimmed backlight level of the thermostat. Some rooms may require more light than others.

To adjust the dimmed level of the backlight, select "Menu > Backlight" and then choose between: Max, Light, Normal, or Dark.



Kalibrieren der eingestellten Temperatur

Die eingestellte Temperatur kann abhängig von Wärmegestaltung, Lüftung, Thermostatposition usw. von der tatsächlichen Temperatur abweichen. Wenn die Solltemperatur deutlich von der gemessenen Raum- oder Bodentemperatur abweicht, kann die Solltemperatur um bis zu +/- 5° kalibriert werden.

Wichtig:

Die Temperatur im Raum/Boden muss sich im Komfort- oder Öko-Modus vor der Kalibrierung der Solltemperatur stabilisiert haben.

Wenn die Temperatur stabil ist, rufen Sie das Menü auf und wählen Sie: „Erweitert > Kalibrieren“.

Die aktuelle Solltemperatur wird im Display angezeigt. Drücken Sie **+** oder **-**, um die Solltemperatur entsprechend der gemessenen Temperatur einzustellen.

Bestätigen Sie die Kalibrierung durch Drücken von **✓**.

Calibrate the set temperature

The set temperature may deviate from the actual temperature depending on thermal insulation, ventilation, thermostat position etc. If the set temperature deviates significantly from the measured room or floor temperature, the set temperature can be calibrated up to +/- 5°.

Important:

The temperature in the room/floor must be stabilized in Comfort or Eco mode before calibrating the set temperature.

When the temperature is stable, enter the menu and select: "Advanced > Calibrate".

The current set temperature is shown in the display. Press **+** or **-** to adjust the set temperature according to the measured temperature.

Confirm the calibration by pressing **✓**.